

HPI wil u danken voor uw vertrouwen in onze producten.

Lees deze handleiding zorgvuldig door, zodat u jaren plezier kan beleven aan deze hoogtechnologische elektronische ontsteking. Deze handleiding legt u in detail uit hoe stator, vliegwiel, CDI en hoogspanningsbobine geïnstalleerd dienen te worden.

#### Installatie van de Stator:

- Verwijder de originele ontsteking van uw motor..
- Afhankelijk van het motortype bevat deze ontstekingsset een adapterplaat . Deze adapterplaat dient als overgangspassing tussen het motorblok en de ontsteking. Monteer de adapterplaat op de motor.
- Zoek de kabeluitgang van het motorblok, en plaats de stator met de kabel in de richting van het gat. Verwijder de connector indien nodig, en leidt de kabel door het gat.
- Draai de 3 bouten van de stator aan, maar draai ze nog niet vast.

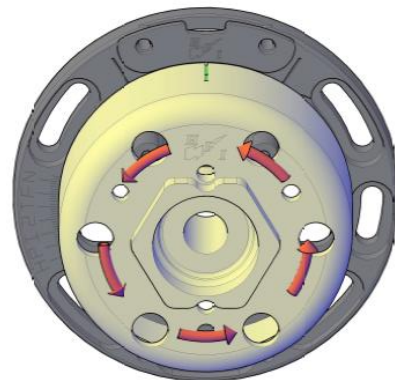

#### Installatie van het Vliegwiel:

Het vliegwiel dient geplaatst te worden op de krukas, of op een as die met dezelfde snelheid draait.

- Draai de krukas zodanig dat de cilinder in het Bovenste Dode Punt staat (BDP)
- Zet het vliegwiel op de as, zorg ervoor dat de merktekens op vliegwiel en kablehouder in lijn liggen. Deze positie komt overeen met de maximale voorontsteking. (zie afbeelding achterkant)
- De afbeeldingen rechts geven aan welke markeringen gebruikt moeten worden voor links of rechtsdraaiende motoren, in beide gevallen is dit het midden van de kabelhouder.
- Controleer zeker dat het vliegwiel de statorspoelen niet raakt.
- Draai het vliegwiel vast op de as.
- Check de positie van de cilinder en de markeringen met een micrometer. Stel indien nodig bij door de statorplaat te verdraaien.
- Draai de bouten van de stator vast.

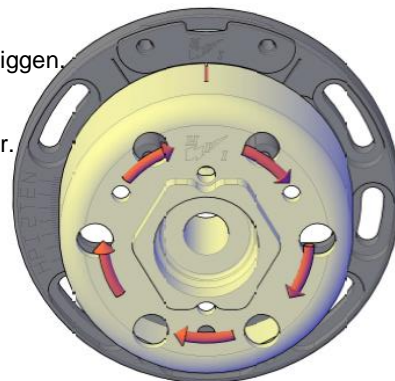

Zoek het optimale vermogen door de ontstekingscurve aan te passen met de TuneBox software.

#### Bedradingsinstructies:

- **Lichtspoel** geel  
**gele ring** verbindt de 60W lichtspoel met de verlichting of de regelaar.  
1 fase regelaars: verbindt de **ring** met het **frame**.  
2 fase regelaars. Verbindt **beide gele kabels** met de regelaar.
- **Bobine** oranje  
zwarte ring Monteer de bobine met de beugel op het frame.  
Steek de oranje kabel op de bobine.  
Maak de zwarte kabel met ring met een bout vast aan de bobine, de beugel en het frame.
- **Stator** 3-weg plug Steek de 3polige stekker rechtstreeks in de CDI.  
Als de kabel door een smalle opening moet, zie achterkant om de stekker los te maken.
- **STOP** zwart-wit Verbindt zwart-wit (via een knop) met het frame / massa voor een noodstop.
- **Curve knop** geel  
geel/groen Bevestig de curveknop aan deze kabels (optioneel)  
Selecteer de ontstekingscurve met behulp van de knop.

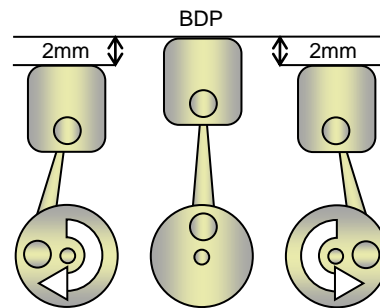

Houdt alle kabels zo ver mogelijk uit de buurt van de hoogspanningskabel, om de kans op interferentie zo klein mogelijk te houden. Maak alle kabels netjes vast aan het frame, en houdt ze uit de buurt van hete plaatsen en bewegende delen.

Let op volgende opmerkingen:

- De CDI en de kabels mogen niet blootgesteld worden aan **mechanische stress**.
- De CDI mag niet blootgesteld worden aan **hitte** (niet achter radiator, dicht bij de cilinder of de uitlaat).
- De CDI mag niet blootgesteld worden aan **elektrische interferentie** (niet dicht bij de bobine).
- De CDI mag niet blootgesteld worden aan **vloeistoffen** (water, benzine, olie, ...).
- **VERLENG de kabels NIET!** Dit kan interferentie veroorzaken en de CDI of de motor beschadigen.

#### **OPGELET**

Als u de M6 gaten van het vliegwiel gebruikt, (ventilator, trekker,...)

Let dan op dat de bouten niet in het vliegwiel uitsteken!

Uitstekende bouten kunnen de statorspoelen beschadigen en doen de garantie vervallen.

## Vliegwieltrekker - 210V251

Let op dat u de stator niet beschadigt als u het vliegwiel verwijdert!  
HPI heeft een trekker om het vliegwiel veilig te verwijderen.  
Dit is een gangbare trekker;  
M27 – 1 mm spoed – linkse draad.



## Inertieschijf – 210V257

Als uw motor een zwaarder vliegwiel vereist, kan u de inertieschijf gebruiken.  
De inertieschijf is een roestvrijstalen schijf van 95mm diameter, 280 gram, met een speciale passing voor het 210 vliegwiel.

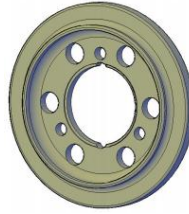

## Ventilator – 210V256

Speciaal ontworpen voor verscheidene Vespa motoren. Buitendiameter: 166mm.

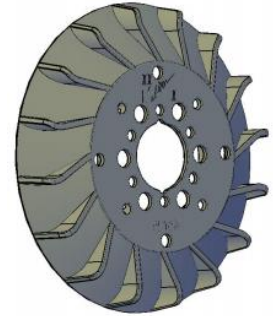

## Curveknop - 210V064

Voor 2-curve-CDIs, gemakkelijk te monteren op het stuur.



## Twin exit HT-coil - 210V007

De 210 ontsteking genereert 2 vonken per omwenteling. Met een dubbele bobine kan deze ontsteking gebruikt worden voor 2 cilinder (180°) motoren.



## Regelaar gelijkrichter – 210V261

Wilt u een geregeld voltage van de 60W lichtspool bekomen, dan kan u gebruikmaken van deze universele gelijkrichter - regelaar.

- 12V DC: batterij,
- 12V AC: licht,
- 12V AC+DC

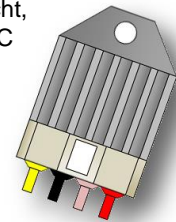

## Ontstekingscurves:

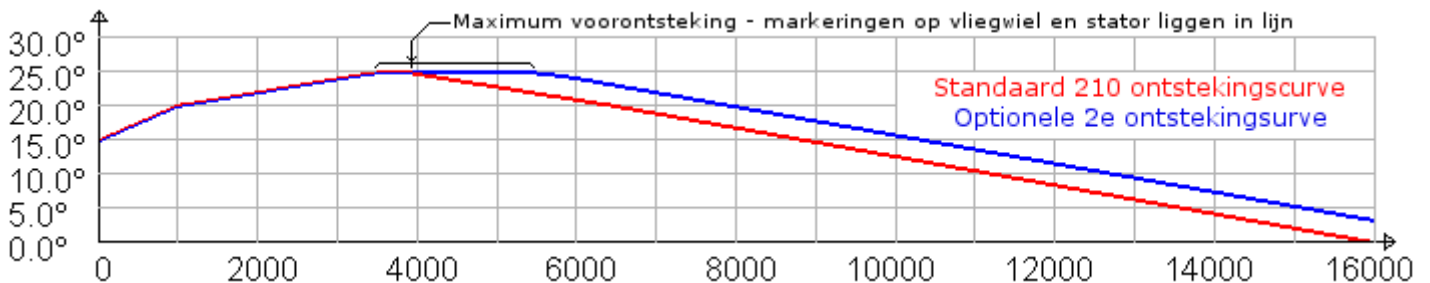

## De connector verwijderen:



Steek de kabel voorzichtig terug in de connector tot het borglipje klikt. Plaats daarna het rode kapje terug.